

平成30年度 第6回県小学生ソフトテニスシングルス大会 平成30年11月23日
6年生 男子の部

Aリーグ

番号	選手	クラブ名	1	2	3	4	勝敗	順位
1	大川 聖矢	⑥ 瑞穂		③	③	③	3/3	1
2	小川 陽生	⑥ 大垣	1		③	1	1/3	3
3	村田 瑞樹	⑥ 中津川	0			③	1/3	4
4	伊藤 雅治	⑥ 大翔会	1	③	1		1/3	2

ポイント差±0
 ポイント差-2
 ポイント差+2

Bリーグ

番号	選手	クラブ名	5	6	7	8	勝敗	順位
5	高崎 温大	⑥ 神戸		③	③	③	3/3	1
6	大野 将志	⑥ 真正	0		③	1	1/3	4
7	井川 大和	⑥ 真正	0	2		③	1/3	3
8	安部 希	⑥ 大垣	0	③	2		1/3	2

-1
 ±0
 1

Cリーグ

番号	選手	クラブ名	9	10	11	12	勝敗	順位
9	早見 和喜	⑥ 神戸		③	③	③	3/3	1
10	上山 剛琉	⑥ 真正	0		2	2	0/3	4
11	松久 幸輝	⑥ 真正	0	③		1	1/3	3
12	佐藤 陽斗	⑥ 大垣	1	③	③		2/3	2

Dリーグ

番号	選手	クラブ名	13	14	15	16	勝敗	順位
13	浅井 大	⑥ 真正		0	③	③	2/3	2
14	清水 珠生	⑥ 大垣	③		③	③	3/3	1
15	田口 創楽	⑥ 中津川	2	0		1	0/3	4
16	瀬古 瞬平	⑤ 真正	1	1	③		1/3	3

※各リーグ2位までが決勝トーナメントへ進む。

決勝トーナメント

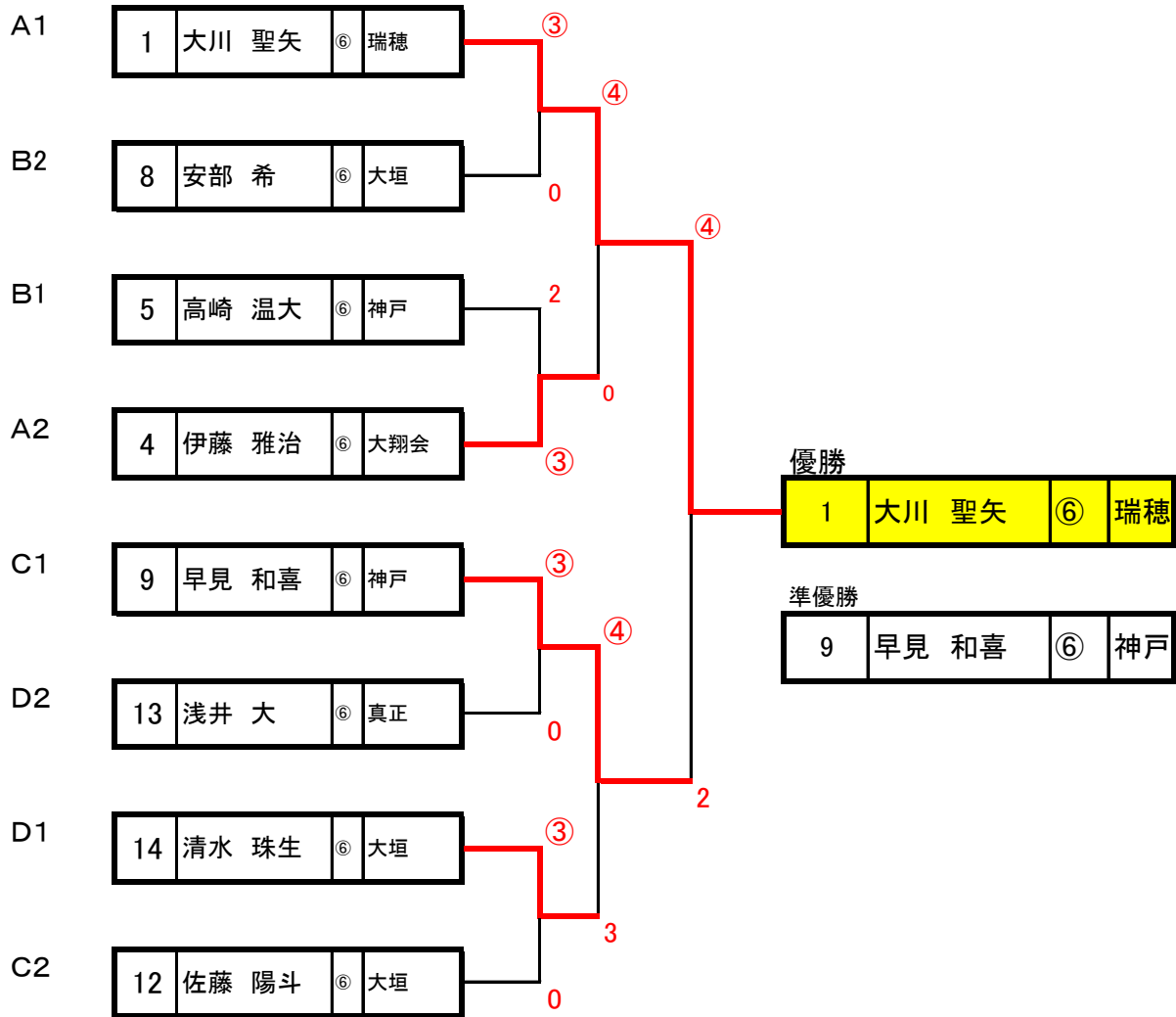

5年生 男子の部

番号	選手	クラブ名	21	22	23	24	勝敗	順位
21	錦見 琉生 ^⑤	池田		③	2	③	2/3	2
22	林 大嘉 ^⑤	瑞穂	0		0	③	1/3	3
23	木本 琉偉 ^⑤	多治見	③	③		③	3/3	1
24	中家 悠斗 ^⑤	大垣	1	1	0		0/3	4

番号	選手	クラブ名	25	26	27	28	勝敗	順位
25	高橋 稜 ^⑤	池田		③	1	2	1/3	3
26	青山 伊吹 ^⑤	瑞穂	0		2	③	1/3	4
27	大塩 鳳真 ^⑤	多治見	③			0	2/3	2
28	加藤 愁人 ^④	大垣	③	2	③		2/3	1

決勝リーグ

番号	選手	クラブ名	23	27	21	28	勝敗	順位
23	木本 琉偉 ^⑤	多治見		1	0	③	1/3	2 ⁺¹
27	大塩 鳳真 ^⑤	多治見	③		1	1	1/3	3 ⁰
21	錦見 琉生 ^⑤	池田	③	③		③	3/3	1
28	加藤 愁人 ^④	大垣	0	③	1		1/3	4 ⁻¹

4年生以下男子の部

番号	選手	クラブ名	31	32	33	34	勝敗	順位
31	吉田 怜矢飛 ^④	瑞穂		③	③	③	3/3	1
32	藤原 聡士 ^④	藤原	0		0	1	0/3	4
33	山崎 隼人 ^④	恵那	1	③		③	2/3	2
34	中村 佳嵩 ^③	加茂	R	③	2		1/3	3

番号	選手	クラブ名	35	36	37	38	勝敗	順位
35	村上 嘉弥 ^④	瑞穂		③	③	③	3/3	1
36	新井 飛輝 ^④	藤原	0		③	2	1/3	3
37	杉村 朔弥 ^④	恵那	1	0		0	0/3	4
38	嶋崎 佑紀 ^③	加茂	0	③	③		2/3	2

決勝リーグ

番号	選手	クラブ名	31	38	33	35	勝敗	順位
31	吉田 怜矢飛 ^④	瑞穂		③	③	③	3/3	1
38	嶋崎 佑紀 ^③	加茂	0		0	1	0/3	4
33	山崎 隼人 ^④	恵那	0	③		2	1/3	3
35	村上 嘉弥 ^④	瑞穂	1	③	③		2/3	2

6年生女子の部

Aリーグ

番号	選手	クラブ名	41	42	43	44	勝敗	順位
41	林田美愛	⑥ 池田		③	③	③	3/3	1
42	林 玲奈	⑥ 平田	0		2	0	0/3	4
43	福田菜月	⑥ 神戸	0	③		③	2/3	2
44	井上 実香	⑥ 多治見	0	③	2		1/3	3

Bリーグ

番号	選手	クラブ名	45	46	47	48	勝敗	順位
45	安藤 結子	⑥ 真正		③	③	1	2/3	2
46	河合 世蓮	⑥ 岐南	1		③	0	1/3	3
47	竹中 瑞稀	⑥ 神戸	0	1		1	0/3	4
48	長江 香幸	⑥ 多治見	③	③	③		3/3	1

Cリーグ

番号	選手	クラブ名	49	50	51	52	勝敗	順位
49	吉田 涼華	⑥ 真正		③	③	③	3/3	1
50	鳥丸葵衣	⑥ 岐南	1		1	③	1/3	2 ⁺¹
51	五十川日保	⑥ 神戸	1	③		1	1/3	3 ⁰
52	杉浦 志帆	⑥ 多治見	0	0	③		1/3	4 ⁻¹

Dリーグ

番号	選手	クラブ名	53	54	55	56	勝敗	順位
53	大野真里七	⑥ 池田		③	③	③	3/3	1
54	今村 佑菜	⑥ 平田友愛	0		③	0	1/3	3
55	町田萌々子	⑥ 神戸	0	0		2	0/3	4
56	松谷 結愛	⑥ 多治見	0	③	③		2/3	2

※各リーグ2位までが決勝トーナメントへ進む。

決勝トーナメント

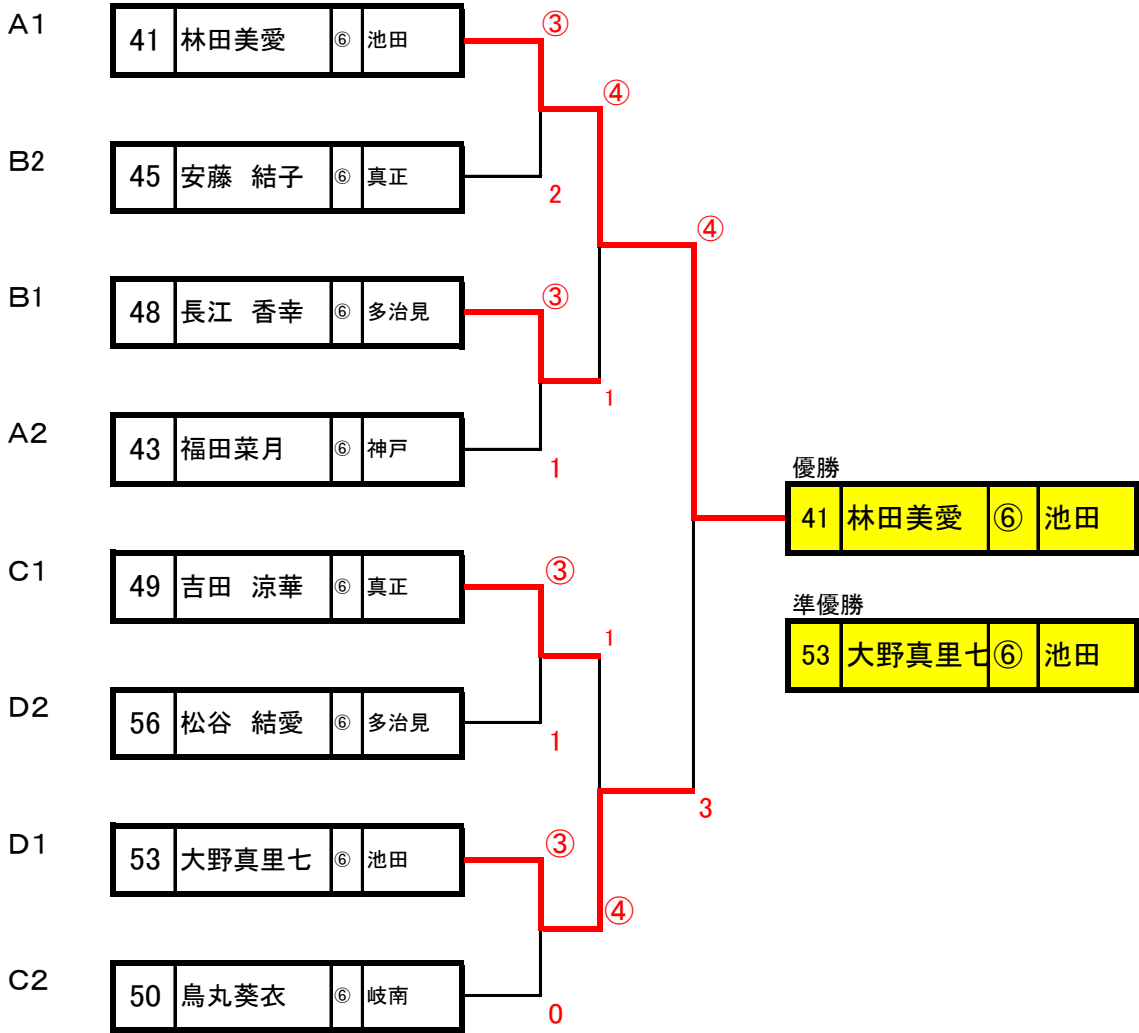

5年生女子の部

番号	選手	クラブ名	61	62	63	64	勝敗	順位
61	栞原 嘉萌 ^⑤	池田		③	③	0	2/3	2
62	林田 美輝 ^⑤	池田	0		2	0	0/3	4
63	伊藤 柚希 ^⑤	加茂	0	③		0	1/3	3
64	高木 夕愛 ^⑤	瑞穂	③	③	③		3/3	1

番号	選手	クラブ名	65	66	67	68	勝敗	順位
65	錦見 彩生 ^⑤	池田		③	③	③	3/3	1
66	國枝 咲花 ^⑤	池田	1		③	③	2/3	2
67	小栗 紗和 ^⑤	加茂	0	0		0	0/3	4
68	大野 由奈 ^⑤	大翔会	1	2	③		1/3	3

決勝リーグ

番号	選手	クラブ名	64	66	61	65	勝敗	順位
64	高木 夕愛 ^⑤	瑞穂		③	0	1	1/3	3
66	國枝 咲花 ^⑤	池田	2		1	1	0/3	4
61	栞原 嘉萌 ^⑤	池田	③	③		0	2/3	2
65	錦見 彩生 ^⑤	池田	③	③	③		3/3	1

4年生以下女子の部

番号	選手	クラブ名	71	72	73	74	勝敗	順位
71	早川 真生 ^④	大翔会		③	③	③	3/3	1
72	山田 莉奈 ^④	関	1		1	0	0/3	4
73	奥村 麻央 ^④	瑞穂	2	③		2	1/3	3
74	大野 柚芽 ^④	神戸	2	③	③		2/3	2

番号	選手	クラブ名	75	76	77	78	勝敗	順位
75	廣岡 愛珠 ^④	大垣		③	③	③	3/3	1
76	熊崎 柚衣 ^④	関	0		0	0	0/3	4
77	山垣 満玲 ^④	真正	0	③		0	1/3	3
78	花木 紅月 ^④	大翔会	0	③	③		2/3	2

決勝リーグ

番号	選手	クラブ名	71	78	74	75	勝敗	順位
71	早川 真生 ^④	大翔会		2	③	0	1/3	3
78	花木 紅月 ^④	大翔会	③		③	1	2/3	2
74	大野 柚芽 ^④	神戸	2	2		0	0/3	4
75	廣岡 愛珠 ^④	大垣	③	③	③		3/3	1