

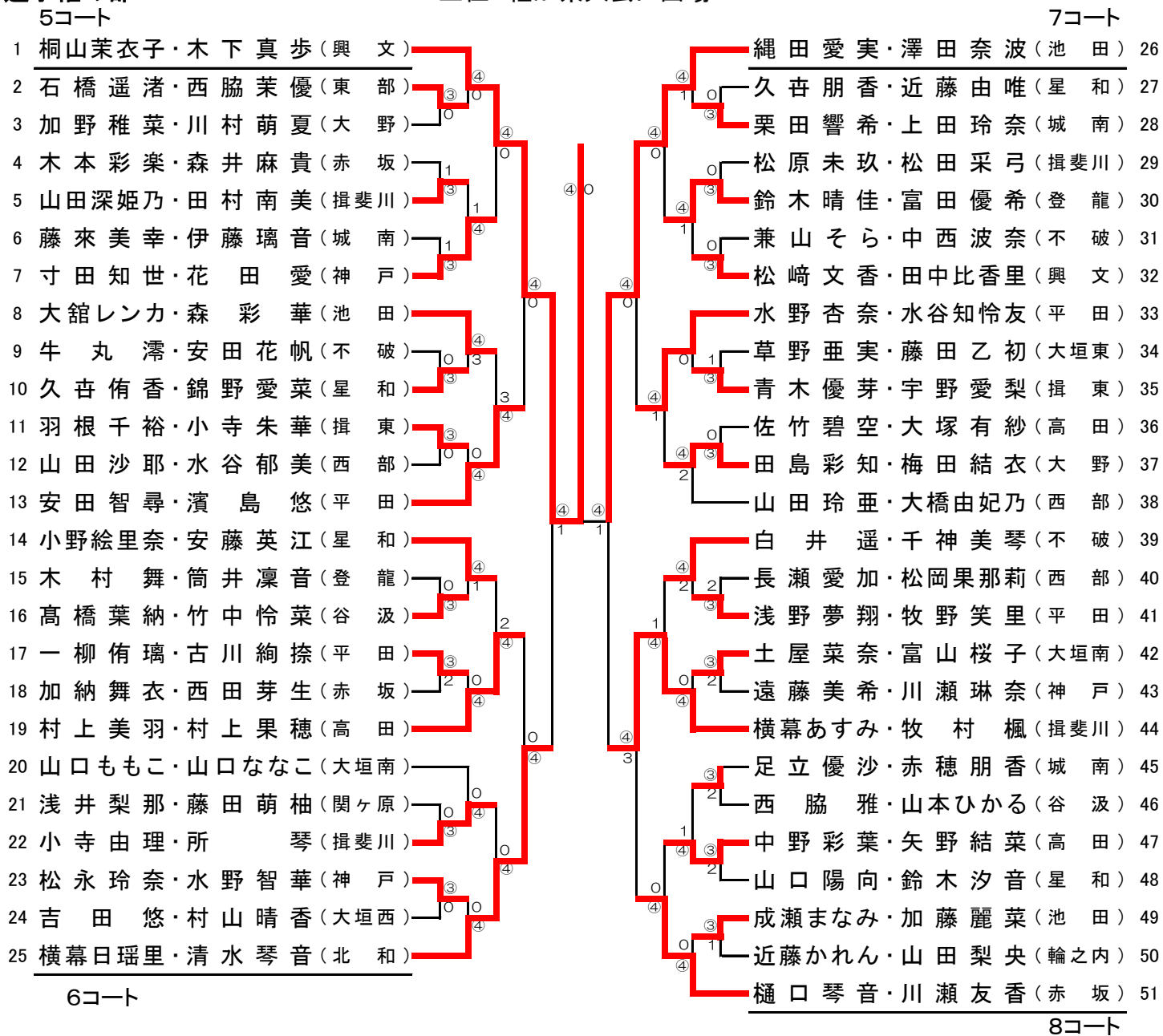

選手権の部

上位8組が県大会に出場



1・2年生の部

上位4組が県大会に出場

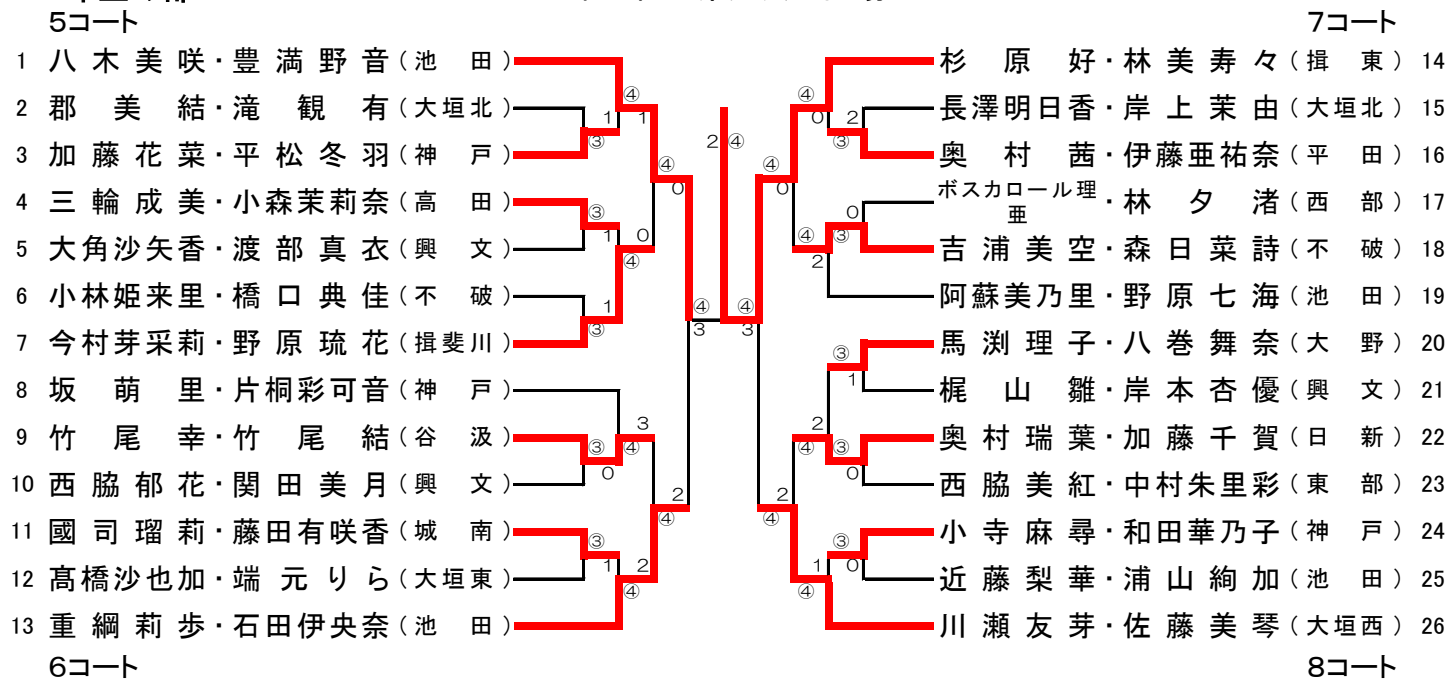

# 西濃地区中学生ソフトテニス選手権大会シングルス

H28.5.8

## 選手権 女子の部

上位8人が県大会に出場

上位8人が県大会に出場								
Aリーグ		三美和也	勝上柇乃介	香西亮摩	青山聖也	勝	敗	順位
1コート		(大垣西)	(興文)	(不破)	(神戸)			
1	三美和也		③	③	③	3	0	1
2	勝上柇乃介	1		1	③	1	2	3
3	香西亮摩	2	③		③	2	1	2
4	青山聖也	0	2	1		0	3	4
Bリーグ		松原岳矢	中島爽太	石原秀哉	西田凌	勝	敗	順位
2コート		(池田)	(輪之内)	(日新)	(赤坂)			
5	松原岳矢		③	③	2	2	1	2
6	中島爽太	0		③	1	1	2	3
7	石原秀哉	0	2		0	0	3	4
8	西田凌	③	③	③		3	0	1
Cリーグ		大沢革斗	平野太陽	神野龍之介	小寺佑京	勝	敗	順位
3コート		(赤坂)	(輪之内)	(日新)	(池田)			
9	大沢革斗		③	1	③	2	1	2
10	平野太陽	1		0	③	1	2	3
11	神野龍之介	③	③		③	3	0	1
12	小寺佑京	2	2	1		0	3	4
Dリーグ		片桐惇裕	山口大翔	勝又颯	佐久間仁	勝	敗	順位
4コート		(神戸)	(不破)	(興文)	(大垣西)			
13	片桐惇裕		③	③	0	2	1	3
14	山口大翔	2		0	1	0	3	4
15	勝又颯	2	③		③	2	1	1
16	佐久間仁	③	③	0		2	1	2

上位8人が県大会に出場								
Aリーグ		桐山茉衣子	川瀬友香	安田智尋	牧村楓	勝	敗	順位
5コート		(興文)	(赤坂)	(平田)	(揖斐川)			
1	桐山茉衣子		③	③	③	3	0	1
2	川瀬友香	0		③	③	2	1	2
3	安田智尋	0	1		③	1	2	3
4	牧村楓	0	0	0		0	3	4
Bリーグ		横幕日瑠里	村上美羽	水谷知怜友	澤田奈波	勝	敗	順位
6コート		(北和)	(高田)	(平田)	(池田)			
5	横幕日瑠里		③	③	③	3	0	1
6	村上美羽	0		1	0	0	3	4
7	水谷知怜友	0	③		2	1	2	3
8	澤田奈波	1	③	③		2	1	2
Cリーグ		縄田愛実	村上果穂	水野杏奈	清水琴音	勝	敗	順位
7コート		(池田)	(高田)	(平田)	(北和)			
9	縄田愛実		③	③	③	3	0	1
10	村上果穂	0		2	2	0	3	4
11	水野杏奈	0	③		③	2	1	2
12	清水琴音	0	③	1		1	2	3
Dリーグ		横幕あすみ	濱島悠	樋口琴音	木下真歩	勝	敗	順位
8コート		(揖斐川)	(平田)	(赤坂)	(興文)			
13	横幕あすみ		③	1	③	2	1	2
14	濱島悠	0		0	0	0	3	4
15	樋口琴音	③	③		③	3	0	1
16	木下真歩	2	③	1		1	2	3

## 1・2年生 女子の部

上位4人が県大会に出場

上位4人が県大会に出場								
Aリーグ		松田勲虎	池井佳祐	中村優介	小竹良門	勝	敗	順位
1コート		(赤坂)	(日新)	(池田)	(垂井北)			
1	松田勲虎		③	③	③	3	0	1
2	池井佳祐	0		0	1	0	3	4
3	中村優介	0	③		③	2	1	2
4	小竹良門	0	③	0		1	2	3
Bリーグ		臼井陽一郎	國枝星汰	太田元	山田空知	勝	敗	順位
2コート		(大垣東)	(揖斐川)	(池田)	(大垣東)			
5	臼井陽一郎		0	③	1	1	2	3
6	國枝星汰	③		③	③	3	0	1
7	太田元	0	0		1	0	3	4
8	山田空知	③	0	③		2	1	2
Cリーグ		小川瑞生	錦野翔也	桑原拓也	川口瑠倭	勝	敗	順位
3コート		(大垣東)	(揖斐川)	(池田)	(大垣東)			
9	小川瑞生		③	③	③	3	0	1
10	錦野翔也	0		③	2	1	2	3
11	桑原拓也	0	1		1	0	3	4
12	川口瑠倭	0	③	③		2	1	2
Dリーグ		藤井良哉	東和希	駒井敬也	大野晃弥	勝	敗	順位
4コート		(垂井北)	(池田)	(日新)	(赤坂)			
13	藤井良哉		③	③	0	2	1	2
14	東和希	0		③	0	1	2	3
15	駒井敬也	1	2		0	0	3	4
16	大野晃弥	③	③	③		3	0	1

上位4人が県大会に出場								
Aリーグ		杉原好	竹尾結	吉浦美空	石田伊央奈	勝	敗	順位
5コート		(揖東)	(谷汲)	(不破)	(池田)			
1	杉原好		③	③	③	3	0	1
2	竹尾結	0		2	③	1	2	3
3	吉浦美空	0	③		③	2	1	2
4	石田伊央奈	0	2	0		0	3	4
Bリーグ		川瀬友芽	奥村瑞葉	野原琉花	豊満野音	勝	敗	順位
6コート		(大垣西)	(日新)	(揖斐川)	(池田)			
5	川瀬友芽		③	③	③	3	0	1
6	奥村瑞葉	1		③	③	2	1	2
7	野原琉花	1	0		1	0	3	4
8	豊満野音	1	1	③		1	2	3
Cリーグ		八木美咲	加藤千賀	今村芽采莉	佐藤美琴	勝	敗	順位
7コート		(池田)	(日新)	(揖斐川)	(大垣西)			
9	八木美咲		③	③	③	3	0	1
10	加藤千賀	0		1	0	0	3	4
11	今村芽采莉	0	③		③	2	1	2
12	佐藤美琴	1	③	1		1	2	3
Dリーグ		重綱莉歩	森日菜詩	竹尾幸	林美寿々	勝	敗	順位
8コート		(池田)	(不破)	(谷汲)	(揖東)			
13	重綱莉歩		③	③	③	3	0	1
14	森日菜詩	1		0	0	0	3	4
15	竹尾幸	1	③		③	2	1	2
16	林美寿々	0	③	1		1	2	3

## 選手権の部 男子の部

1	Aリーグ1位	三美和也(大垣西)	③
8	Bリーグ1位	西田凌(赤坂)	0
11	Cリーグ1位	神野龍之介(日新)	③
15	Dリーグ1位	勝又颯(興文)	1

## 1・2年生の部 男子の部

1	Aリーグ1位	松田勲虎(赤坂)	③
6	Bリーグ1位	國枝星汰(揖斐川)	1
9	Cリーグ1位	小川瑞生(大垣東)	0
16	Dリーグ1位	大野晃弥(赤坂)	③

## 選手権の部 女子の部

1	Aリーグ1位	桐山茉衣子(興文)	③
5	Bリーグ1位	横幕日瑠里(北和)	0
9	Cリーグ1位	縄田愛実(池田)	③
15	Dリーグ1位	樋口琴音(赤坂)	2

## 1・2年生の部 女子の部

1	Aリーグ1位	杉原好(揖東)	③
5	Bリーグ1位	川瀬友芽(大垣西)	1
9	Cリーグ1位	八木美咲(池田)	0
13	Dリーグ1位	重綱莉歩(池田)	③