

平成28年度第15回 岐阜地区小学生春季ソフトテニスシグルス大会
 平成28年4月2日(土) 生津スポーツ広場テニスコート
 [6 年 生 男 子 の 部]

Aブロック				1	2	3	4
1	森 友 弥	羽島	※	③	③	③	
2	河 合 雅 仁	泉	0	※	③	0	
3	古 川 峻 也	関	0	0	※	2	
4	松 久 周 平	真正	0	③	③	※	

5	6	7	8	Bブロック		
※	③	③	③	神 戸 思 音	羽島	5
0	※	③	1	新 井 翔 大	瑞穂	6
0	2	※	0	大 志 万 蒼 生	関	7
0	③	③	※	吉 田 聡 馬	真正	8

Cブロック				9	10	11	12
9	木 股 巧 人	瑞穂	※	③	③	③	
10	金 井 琉 晟	加茂	0	※	③	1	
11	上 田 敏 樹	さくら	0	0	※	0	
12	細 野 謙 斗	羽島	0	③	③	※	

13	14	15	16	Dブロック		
※	③	③	③	辻 厚 希	瑞穂	13
0	※	0	0	栗 山 諒 也	加茂	14
0	③	※	0	安 藤 隆 晃	さくら	15
0	③	③	※	浅 野 夢 雅	羽島	16

決勝トーナメント

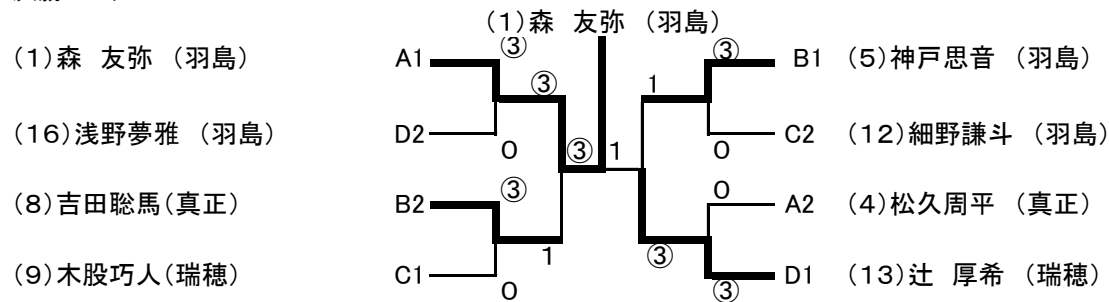

[5 年 生 以 下 男 子 の 部]

Eブロック				17	18	19	20
17	黒 木 廉 斗	⑤ 大翔会	※	③	③	③	
18	平 塚 優 斗	⑤ 瑞穂	0	※	③	0	
19	広 瀬 凌 也	⑤ 真正	0	0	※	0	
20	足 立 雄 哉	⑤ 関	2	③	③	※	

21	22	23	24	Fブロック		
※	③	③	③	松 尾 和 桃	⑤ 大翔会	21
0	※	③	0	平 塚 駿 斗	⑤ 瑞穂	22
0	1	※	0	渡 辺 倫 太 朗	⑤ 真正	23
1	③	③	※	中 村 洸 清	⑤ 関	24

Gブロック				25	26	27	28
25	工 藤 圭 恭	⑤ 泉	※	③	③	③	
26	瀬 古 瞬 平	④ 大翔会	0	※	0	0	
27	池 田 寛 修	⑤ 岐南	0	③	※	1	
28	松 本 温 司	⑤ 関	0	③	③	※	

29	30	31	32	Hブロック		
※	③	③	③	大 前 智 弥	⑤ 泉	29
0	※	③	0	伊 藤 雅 治	④ 大翔会	30
0	1	※	0	大 西 功 基	⑤ 真正	31
1	③	③	※	吉 田 羽 由 飛	⑤ 瑞穂	32

決勝トーナメント

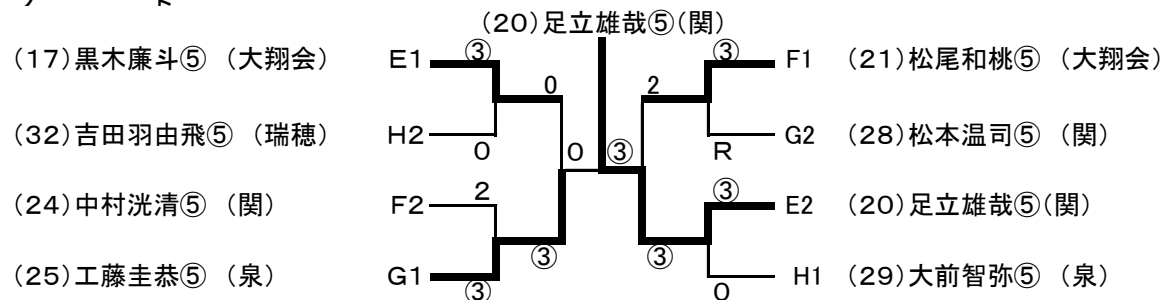

[6 年 生 女 子 の 部]

Iブロック				33	34	35	36
33	藤原心亜	岐南	※	③	③	③	
34	中村百花	真正	0	※	0	0	
35	武藤沙優	関	0	③	※	0	
36	大西舞帆	瑞穂	0	③	③	※	

37	38	39	40	Jブロック			
※	③		③	草野里奈	岐南		37
0	※		2	井川茉耶	真正		38
		※					39
1	③		※	飯吉玲紅	関		40

Kブロック				41	42	43	44
41	小松琉夏	関	※	③	③	③	
42	山垣結唯佳	真正	1	※	2	1	
43	早川友香	大翔会	0	③	※	0	
44	青山舞香	岐南	0	③	③	※	

45	46	47	48	Lブロック			
※	③	③	③	幅那月	関		45
0	※	③	0	安部佐智乃	真正		46
0	0	※	1	大野由奈	③	大翔会	47
0	③	③	※	浅野琴子	岐南		48

決勝トーナメント

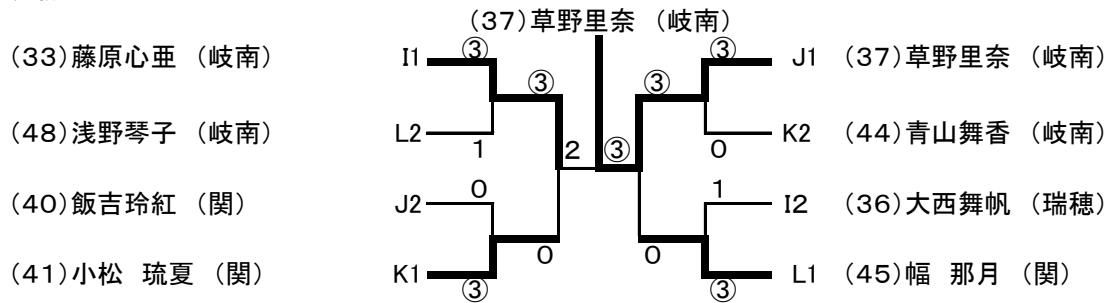

[5 年 生 以 下 女 子 の 部]

Mブロック				49	50	51	52
49	堀さくら⑤	大翔会	※	③	③	③	
50	坂井菜穂美⑤	泉	0	※	2	0	
51	高木夕愛③	瑞穂	0	③	※	0	
52	榎本あい⑤	岐南	0	③	③	※	

53	54	55	56	Nブロック			
※	③	③	③	堀かえで⑤	大翔会		53
0	※	0	0	土本萌絵⑤	泉		54
0	③	※	1	川田真佳⑤	瑞穂		55
1	③	③	※	上野純鈴⑤	岐南		56

Oブロック				57	58	59	60
57	高木己想⑤	瑞穂	※	③	③	③	
58	安藤結子④	真正	0	※	③	0	
59	久保美陽⑤	瑞穂	0	1	※	0	
60	長谷川きら⑤	岐南	0	③	③	※	

61	62	63	64	Pブロック			
※	③	1	③	廣瀬結花⑤	瑞穂		61 +1
0	※	0	0	吉田涼華④	真正		62
③	③	※	0	菊池夏帆④	岐南		63 -1
0	③	③	※	波頭佑希香⑤	関		64 0

決勝トーナメント

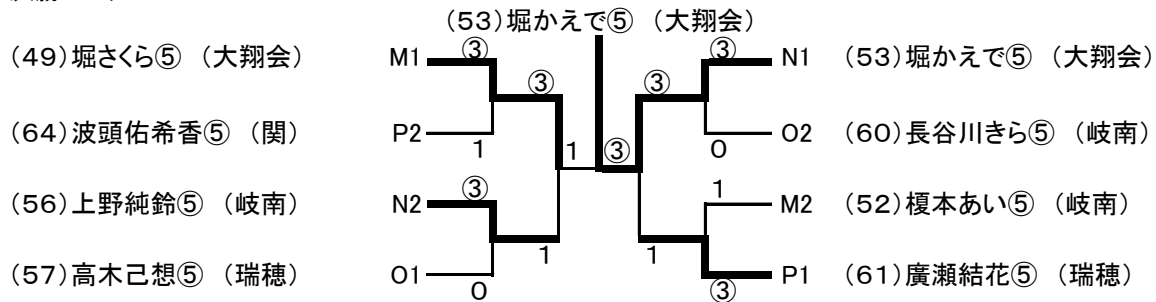

平成28年度 第15回 岐阜地区小学生春季ソフトテニスシングルス大会

主催 岐阜地区ソフトテニス連盟

日時 平成28年4月2日（土）

場所 瑞穂市生津スポーツ広場テニスコート

6年生男子の部 1位 森 友弥 （羽島）
 2位 辻 厚希 （瑞穂）
 3位 吉田聡馬（真正）
 3位 神戸思音 （羽島）

5年生以下男子の部 1位 足立雄哉⑤（関）
 2位 工藤圭恭⑤ （泉）
 3位 松尾和桃⑤ （大翔会）
 3位 黒木廉斗⑤ （大翔会）

6年生女子の部 1位 草野里奈 （岐南）
 2位 藤原心亜 （岐南）
 3位 幅 那月 （関）
 3位 小松 琉夏 （関）

5年生以下女子の部 1位 堀かえで⑤ （大翔会）
 2位 堀さくら⑤ （大翔会）
 3位 廣瀬結花⑤ （瑞穂）
 3位 上野純鈴⑤ （岐南）