

男子の部

優勝 樋口生真・廣岡航輝 (県岐阜商)

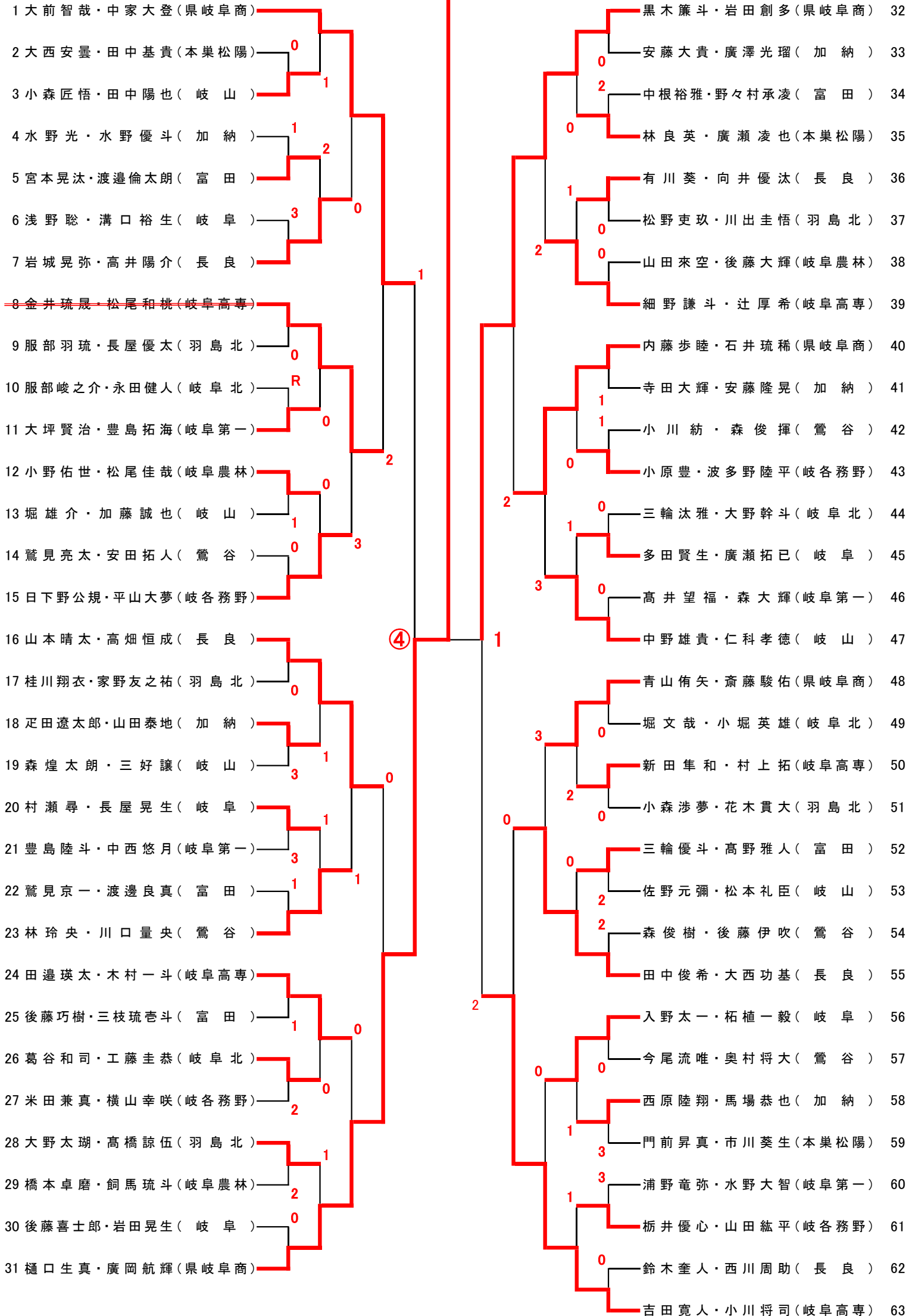

女子の部

優勝 草野里奈・杉山愛衣梨 (岐阜総合)

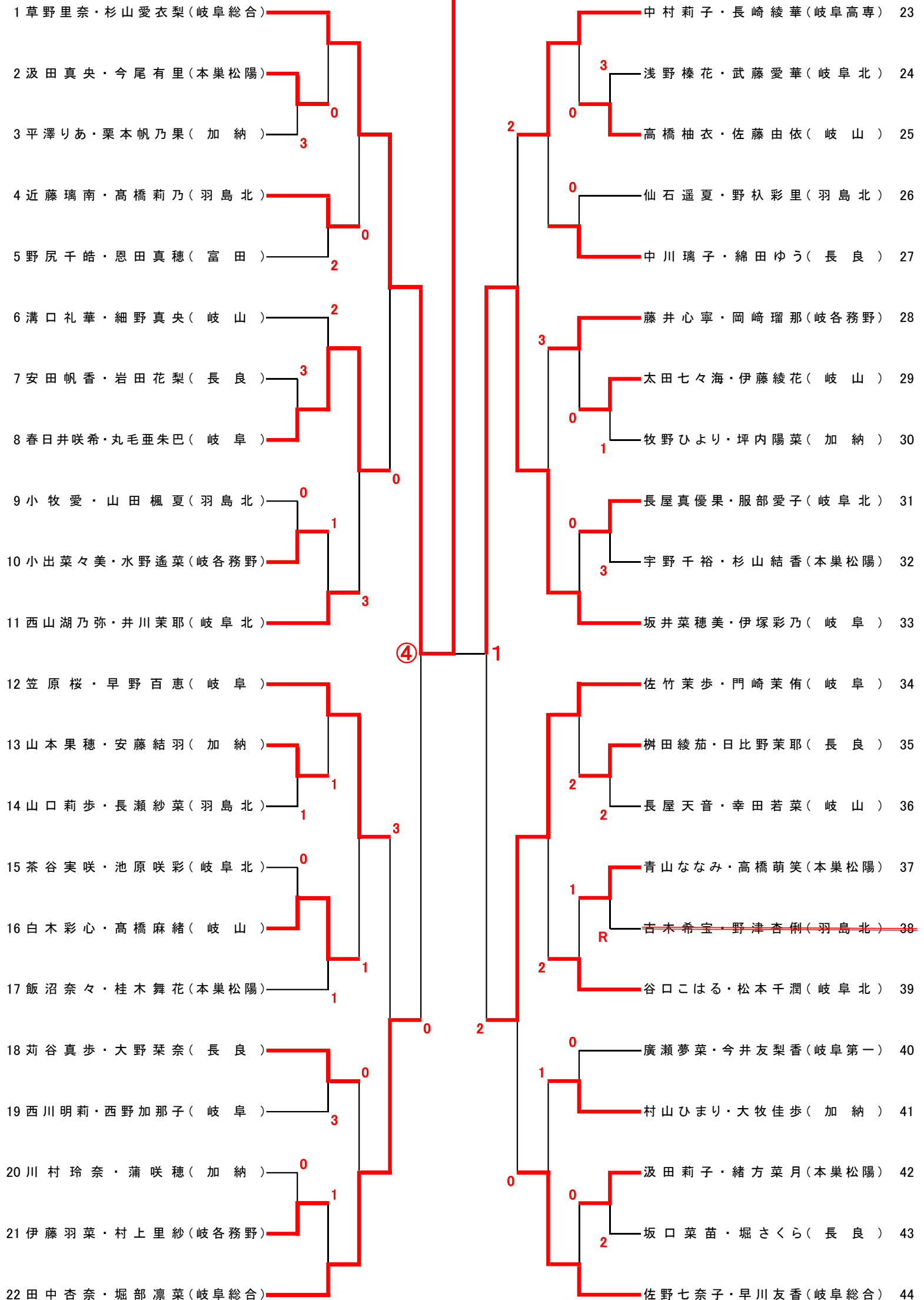

令和4年度 岐阜市民ソフトテニス大会

令和4年4月3日(日)
ファミリーパークテニスコート

一般男子

予選リーグ

A	選手名	所属	1	2	3	4	勝率	差	計算	順位	
1	宮本一 生也 梅村拓 貴翔	(岐阜しらすぎクラブ)		④	④	④	3/3			1	
2	安田野 涼 水野拓 祐	(ハシマSTC)	1		④	④	2/3			2	
3	磯野拓 祐 竹本大 祐	(岐阜大学)	3	3		④	1/3			3	
4	堀晃 太斗 黒木稜 斗	(岐阜聖徳学園大学)	0	1	1		0/3			4	
B	選手名	所属	5	22	7	8	勝率	差	計算	順位	
5	伊藤伸 我 牧谷大 貴	(岐阜Lobクラブ)		④	④	2	2/3			2	
22	伊藤大 貴 南智 輝	(岐阜大学)	0		3	0	0/3			4	
7	浅野果 也 加藤剣 悟	(ハシマSTC)	0	④		1	1/2			3	
8	大溝祐 介 栗本 武	(金華クラブ)	④	④	④		3/3			1	
C	選手名	所属	9	10	11	12	勝率	差	計算	順位	
9	加藤達 郎 大塚啓 太	(岐阜しらすぎクラブ)		④	④	1	2/1			1	
10	宮永優 馬 翠優 介	(岐阜大学)	0		0	0	0/3			4	
11	池田崇 修 玉置萌 翔	(金華クラブ)	0	④		④	2/1			2	
12	増田悠 希 古野敦 志	(岐阜聖徳学園大学)	④	④	0		2/1			3	
D	選手名	所属	13	14	15	16	勝率	差	計算	順位	
13	細川礼 一 市橋政 人	(岐阜しらすぎクラブ)		④	0	1	1/3			4	
14	高山海 斗 山本真 志	(親和クラブ) (岐阜Lobクラブ)	2		④	1	1/3			2	
15	山田瑛 司 林直 生	(ハシマSTC)	④	1		1	1/3			3	
16	松林駿 明 小堀秀 明	(岐阜大学)	④	④	④		3/3			1	
E	選手名	所属	17	18	19	20	勝率	差	計算	順位	
17	浅野史 也 中島崇 季	(金華クラブ)		④	④	④	3/3			1	
18	鬼丸淳 輝 中島優 輝	(岐阜大学)	0		④	1	1/2			3	
19	兼松佳 吾 大洞慶 悟	(山県紫翠)	1	3		2	0/3			4	
20	今村圭 介 常見亮 太	(岐阜Lobクラブ)	1	④	④		2/3			2	
F	選手名	所属	21	6	23	24	25	勝率	差	計算	順位
21	三井田幹 佑 田中亮 輝	(岐阜しらすぎクラブ)		*	④	④	④	3/3			1
6	船岡夫 輝 夫謙 吾	(岐阜大学)	R		R	R	R	R			R
23	深尾世 純 林優 樹	(金華クラブ)	1	*		④	④	2/3			2
24	村田淳 真 津田柁 弥	(岐阜大学)	1	*	0		2	0/3			4
25	佐野健 介 藤吉栄 徳	(山県紫翠)	1	*	3	④		1/3			3

4チームの試合順序
5チームの試合順序

1-2, 3-4, 1-3, 2-4, 2-3, 1-4
1-2, 3-4, 1-5, 2-3, 4-5, 1-3, 2-4, 3-5, 1-4, 2-5

